



INFORME

2017-2018



DELEGACIÓN FEDERAL EN EL ESTADO DE TABASCO

COORDINACIÓN GENERAL DE DELEGACIONES FEDERALES

- I. Índice
- II. Introducción.
- III. Estructura organizacional de la Delegación Federal de la SE.
- IV. Actividades de la Delegación Federal vinculadas con el Plan Nacional de Desarrollo 2013-2018 y el Programa de Desarrollo Innovador 2013-2018.

IV.1. PRODEINN - Objetivo sectorial 1: Desarrollar una política de fomento industrial y de innovación que promueva un crecimiento económico equilibrado por sectores, regiones y empresas.

IV.1.1. PND - Estrategia 4.8.1. Reactivar una política de fomento económico enfocada en incrementar la productividad de los sectores dinámicos y tradicionales de la economía mexicana, de manera regional y sectorialmente equilibrada.

IV.1.1.1. Desarrollo de proveedores

IV.1.1.2. Competitividad Regional

IV.1.1.3. Programa para la Productividad y Competitividad Industrial (PPCI)

IV.1.1.4. Signos distintivos e Inveniones

IV.2 PRODEINN - Objetivo sectorial 2: Instrumentar una política que impulse la innovación en el sector comercio y servicios.

IV.2.1. PND - Estrategia 4.2.5. Promover la participación del sector privado en el desarrollo de infraestructura, articulando la participación de los gobiernos estatales y municipales para impulsar proyectos de alto beneficio social, que contribuyan a incrementar la cobertura y calidad de la infraestructura necesaria para elevar la productividad de la economía.

IV.2.1.1. Programa de Competitividad en Logística y Centrales de Abasto, PROLOGYCA

IV.3 PRODEINN - Objetivo sectorial 3: Impulsar a emprendedores y fortalecer el desarrollo empresarial de las MIPYMES y los organismos del sector social de la economía.

IV.3.1. PND - Estrategia 4.2.2. Ampliar la cobertura del sistema financiero hacia un mayor número de personas y empresas en México, en particular para los segmentos de la población actualmente excluidos.

IV.3.1.1. Sistema Nacional de Garantías

IV.3.1.2. Programa Nacional de Financiamiento al Microempresario, PRONAFIM

IV.3.1.3. Registro Único de Garantías Mobiliarias, RUG

IV.3.2. PND - Estrategia 4.8.4. Impulsar a los emprendedores y fortalecer a las micro, pequeñas y medianas empresas.

IV.3.2.1. Red de Puntos para Mover a México

IV.3.2.2. Red de Apoyo al Emprendedor

IV.3.2.3. Fortalecimiento de Incubadoras y Aceleradoras de Empresas

IV.3.2.4. Campañas y talleres de sensibilización para la cultura emprendedora

IV.3.2.5. Formación de capacidades

IV.3.3. PND - Estrategia 4.8.5. Fomentar la economía social.

IV.3.3.1. Reactivación Económica

IV.3.3.2. Cruzada Nacional contra el Hambre y Programa Nacional para la Prevención Social de la Violencia y la Delincuencia

IV.4 PRODEINN - Objetivo sectorial 4: Promover una mayor competencia en los mercados y avanzar hacia una mejora regulatoria integral.

IV.4.1. PND - Estrategia 4.7.2. Implementar una mejora regulatoria integral.

IV.4.1.1. Denominaciones y Razones Sociales

IV.4.2. PND - Estrategia 4.7.5. Proteger los derechos del consumidor, mejorar la información de mercados y garantizar el derecho a la realización de operaciones comerciales claras y seguras.

IV.4.2.1. Sistema Nacional de Información e Integración de Mercados (SNIIM)

IV.4.2.2. Sistema de Comercio Interior y Abasto (SICIA)

IV.4.2.3. Procuraduría Federal del Consumidor (PROFECO)

IV.5 PRODEINN - Objetivo sectorial 5: Incrementar los flujos internacionales de comercio y de inversión, así como el contenido nacional de las exportaciones.

IV.5.1 PND - Estrategia 5.3.1. Impulsar y profundizar la política de apertura comercial para incentivar la participación de México en la economía global.

IV.5.1.1. Certificados de Origen

IV.5.1.2. Cupos de Importación y Exportación

IV.5.1.3. Permisos Previos de Importación y Exportación (REGLA 8a y Avisos Automáticos de Exportación)

IV.5.1.4. Registro Nacional de Inversiones Extranjeras (RNIE)

V. Conclusiones

VI. Anexo

VII. Glosario de términos

II. Introducción.

El presente documento tiene como objetivo fundamental destacar las principales actividades que la Delegación Federal de la Secretaría de Economía en el Estado de Tabasco ha realizado durante el ejercicio 2017, así como las comprendidas en el periodo enero-abril 2018, lo anterior en el marco de su misión como Institución, acerca de fortalecer la creación y consolidación de Micro, Pequeñas y Medianas Empresas en el estado.

Cabe destacar que durante el ejercicio 2017, la derrama económica de los diversos programas de la Secretaría de Economía en Tabasco, fue menor a la obtenida en el año anterior, sin embargo, es importante mencionar que ello abre una mayor oportunidad para que en el presente año, se brinden mejores oportunidades de crecimiento económico a las Micro, Pequeñas y Medianas Empresas del estado, a fin de conseguir un verdadero desarrollo en la entidad y con ello el mejoramiento de los niveles de vida de los Tabasqueños.

Sobre este eje, es importante mencionar que, en 2017, la Secretaría de Desarrollo Económico y Turismo de Tabasco, cambió de Titular, lo que ocasionó una nueva relación con el nuevo equipo, por lo que se mantuvo e incluso se incrementó la voluntad y la disposición para trabajar conjuntamente en los temas o programas pendientes entre las áreas normativas y la Dependencia Estatal.

Lo anterior cobra mayor relevancia, debido a que la situación general en materia económica en Tabasco, sigue siendo de crisis, el sector de hidrocarburos aún no se recupera, por lo que toda la cadena productiva sigue prácticamente en recesión, provocando la exigencia del sector empresarial del estado para que tanto el Gobierno Estatal, como el Federal, establezcan estrategias y programas flexibles y accesibles que tengan como finalidad el reactivar la economía del Estado. En sí, la exigencia clara y urgente es la implementación de un programa de reactivación económica para las empresas tabasqueñas que les proporcione liquidez para salir del bache.

Es así, que el Gobernador del Estado, aprovechando la visita a Tabasco, del Lic. Enrique Peña Nieto, Presidente de la República, le solicitó apoyo para la implementación de dicho programa de reactivación, a lo que el Señor Presidente de México, se comprometió para que las instancias correspondientes diseñaran y pusieran en marcha dicho programa.

El gobierno del estado de Tabasco, presentó recientemente 37 acciones a realizar para dar marcha al inicio de la reactivación económica. Cabe mencionar que, al momento, no se conoce el estatus que guarda dicho programa.

Por otra parte, es importante mencionar que es en 2017 cuando se concluye el programa de financiamiento para la reactivación económica, iniciado en 2016, programa que cumplió e incluso rebasó la meta establecida.

III. Estructura organizacional de la Delegación Federal de la SE.

Delegación Federal en Villahermosa, Tabasco

Organigrama Funcional

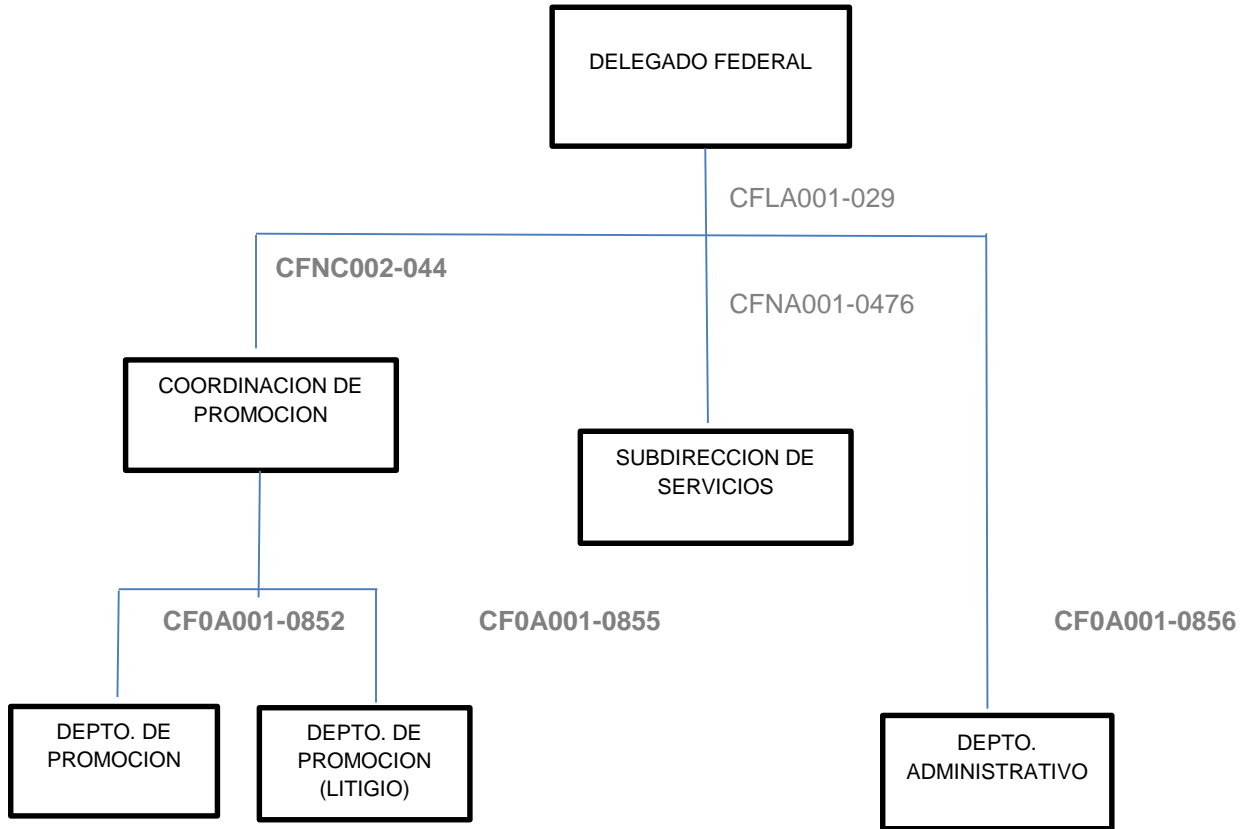

Nivel	LA1	1
Nivel	NC2	1
Nivel	NA1	1
Nivel	O11	3
Operativo		4
Total		10

IV. Actividades de la Delegación Federal de la Secretaría de Economía vinculadas con el Plan Nacional de Desarrollo 2013-2018 y el Programa de Desarrollo Innovador 2013-2018.

IV.1. PRODEINN - Objetivo sectorial 1: Desarrollar una política de fomento industrial y de innovación que promueva un crecimiento económico equilibrado por sectores, regiones y empresas.

IV.1.1. PND - Estrategia 4.8.1¹. Reactivar una política de fomento económico enfocada en incrementar la productividad de los sectores dinámicos y tradicionales de la economía mexicana, de manera regional y sectorialmente equilibrada.

IV.1.1.1. Desarrollo de proveedores

Con el fin de apoyar en el Desarrollo de las Microempresas para que puedan ser proveedoras de las medianas y grandes empresas, a través del Fondo Nacional Emprendedor, se autorizaron recursos para 4 proyectos de la convocatoria 1.1 Desarrollo de Redes y Cadenas de Valor por un monto de \$25,230,648.00, de las cuales 3 proyectos corresponden a la modalidad a) Desarrollo de Proveedores y uno a la modalidad c) Apertura y diversificación de mercados.

Folio	Nombre del Proyecto	Monto otorgado por el INADEM
FNE-170509-C1-1-000005423 Modalidad a)	Proyecto integral para el aumento de la productividad y competitividad del proceso productivo de peletizado de la empresa POLIPLASTS S. A. de C.V. incorporándose a nuevas cadenas globales de valor, sustituyendo importaciones, impulsando la industria petroquímica.	\$6,420,000.00
FNE-170718-C1-1-000023024 Modalidad a)	Proyecto Impulso para el Desarrollo de Proveeduría de Tidsa, como Miembro Estratégico en la Cadena Global de Valor de Latina (Empresa Ancla), Mejorando la Capacidad Instalada, Aumentando la Productividad y Competitividad para Incrementar el Contenido Nacional Dirigido al Sector Petroquímico.	\$4,120,000.00
FNE-170731-C1-1-000027954 Modalidad a)	Proyecto integral para la instalación de un probador de carga para elevadores y arañas para tubería perforación de pozos petroleros, para la inclusión de un nuevo servicio en el mercado, y lograr la sustitución de importaciones para la empresa HERRAMIENTAS VARCO.	\$5,865,222.00
FNE-170721-C1-1-000022861 Modalidad c)	Proyecto integral para fomentar la apertura y la diversificación de nuevos mercados internacionales de la empresa Grupo Industrial Sur. S.A. de C.V. A través de la mejora de procesos y aumento de la capacidad instalada para poder abastecer la demanda en Centroamérica.	\$8,825,426.00
Total	4 proyectos	\$25,230,648.00

IV.1.1.2. Competitividad Regional

Con el fin de impactar en la competitividad Regional a través del apoyo a las empresas para mejorar su competitividad, el Instituto Nacional del Emprendedor a través del Fondo Nacional Emprendedor aprobó 2 proyectos con una inversión federal de \$5,050110.00, de los cuales uno fue solicitado por

¹ Se orienta a la meta 4: "México Próspero". Objetivo 4.8. Desarrollar los sectores estratégicos del país.

el Instituto Tecnológico Superior de la Región Sierra y el otro por la Cámara Nacional de Comercio, Servicios y Turismo de Cárdenas.

Folio	Nombre	Monto otorgado por el INADEM
FNE-170523-C1-2-000009243	Programa de desarrollo regional para beneficiar a 13 microempresas del sector agroindustrial de Tabasco	\$2,216,500.00
FNE-170728-C1-2-000027170	Proyecto Integral para el Desarrollo Regional a Través del Impulso de la Competitividad de 13 Empresas Productoras de Quesos de Tabasco	\$2,833,610.00
Total	2 proyectos	\$5,050,110.00



Foto. Equipo otorgado a los beneficiarios de los proyectos aprobados.



Foto. Evento de entrega a los beneficiarios de los proyectos aprobados.



Foto. Equipo otorgado a los beneficiarios de los proyectos aprobados.



Foto. Evento de entrega a los beneficiarios de los proyectos aprobados.

Por otra parte, es importante mencionar que en el tema de la competitividad, se organizó y convocó a nivel local la participación de empresarios, instituciones y sector académico en 4 sesiones de los Diálogos con el sector privado en materia de competitividad, realizados en la Ciudad de México y transmitidos vía streaming en las oficinas de la Delegación Federal en Tabasco, donde los principales actores del Gobierno Federal expusieron las acciones relevantes que se han realizado para disminuir el impacto de algunos inhibidores que afectan la competitividad y productividad en las empresas. Se tuvo una asistencia acumulada de 100 personas.

Asimismo, en enero de 2018, con la participación de los sectores públicos y privados, se instaló el Consejo Para el Desarrollo de la Competitividad de las Mipymes en Tabasco, a cuyo evento asistió un representante del INADEM.

Este consejo ha sesionado en dos ocasiones, en una de las cuales se definió por unanimidad los 5 sectores prioritarios para el estado de Tabasco.

1. Agroindustria
2. Servicio de Apoyo a los negocios y Turismo
3. Energía
4. Servicios de Investigación, Desarrollo y Adquisición de Tecnologías
5. Servicios Logísticos



Foto. Toma de protesta de Consejeros en la Sesión de instalación del Consejo.

IV.1.1.3. Programa para la Productividad y Competitividad Industrial (PPCI)

En cuanto a este programa, en el año 2017 se recibieron 3 solicitudes por un monto de \$7,100,000.00 y con una aportación igual, comprometida por parte de los beneficiarios, sin embargo, ningún proyecto fue aprobado debido a la gran demanda que a nivel nacional se presentó sobre los recursos de este programa.

Durante el periodo enero-abril 2018, se impartió un taller sobre la convocatoria de este programa, siendo otorgado por personal adscrito al área normativa y se realizó una visita por dicha área a empresas interesadas en este programa.



Foto. Plática PPCI llevada a cabo de la Delegación de Economía.

IV.1.1.4. Signos Distintivos e Inventiones

Como ventanilla de recepción de los trámites del IMPI, durante 2017, la delegación federal recibió 207 solicitudes, mismas que se remitieron al instituto para su resolución.

Asimismo, se mantuvo y fortaleció el vínculo laboral con el personal de la Oficina Regional del Sureste, para acercar los servicios del IMPI a los emprendedores de Tabasco, por ello el personal del Instituto visitó periódicamente la entidad federativa y en coordinación con el de la delegación, se programó la celebración de 24 eventos, consistentes en conferencias, talleres, y asesorías.

IV.2 PRODEINN - Objetivo sectorial 2: Instrumentar una política que impulse la innovación en el sector comercio y servicios.

IV.2.1. PND - Estrategia 4.2.5². Promover la participación del sector privado en el desarrollo de infraestructura, articulando la participación de los gobiernos estatales y municipales para impulsar proyectos de alto beneficio social, que contribuyan a incrementar la cobertura y calidad de la infraestructura necesaria para elevar la productividad de la economía.

IV.2.1.1. Programa de Competitividad en Logística y Centrales de Abasto, PROLOGYCA

Durante el periodo, este programa dejó de operar, sin embargo, el INADEM, contempla en el marco del Fondo Nacional Emprendedor, la convocatoria 1.4 Innova tu Central de Abasto y Mercado, mediante la cual se habían aprobado 2 proyectos a través de convocatoria pública para la modernización de los Mercado Públicos Gregorio Méndez en el municipio de Centro y el Mercado Público Benito Juárez García en el municipio de Nacajuca, con una aportación por parte de la Federación de \$10,773,940.00, ello, aunado a que la Secretaría de Desarrollo Económico y Turismo a través del PAC contempló algunas acciones para modernizar la central de abastos, requiriendo de parte del INADEM \$1,670,672.00 para hacer un total de \$12,444,612.00, sin embargo, debido a que el Gobierno del Estado no pudo aportar el monto comprometido, dichos proyectos fueron cancelados.

IV.3 PRODEINN - Objetivo sectorial 3: Impulsar a emprendedores y fortalecer el desarrollo empresarial de las MIPYMES y los organismos del sector social de la economía.

IV.3.1. PND - Estrategia 4.2.2². Ampliar la cobertura del sistema financiero hacia un mayor número de personas y empresas en México, en particular para los segmentos de la población actualmente excluidos.

IV.3.1.1. Sistema Nacional de Garantías

Mediante el Sistema Nacional de Garantías, durante el periodo enero-diciembre 2017, a través de la Banca Comercial se otorgaron un total de \$1,367,994,196.00 en beneficio de 994 empresas, de las cuales el 93.5% fue para micro y pequeñas empresas.

² Se orienta a la meta 4: "México Próspero". Objetivo 4.2. Democratizar el acceso al financiamiento de proyectos con potencial de crecimiento.

Durante el periodo enero-abril del 2018, se han colocado a través de la Banca Comercial créditos por \$232,720,194.00 en beneficio de 228 empresarios, de los cuales 155 corresponden a micro, 65 a pequeñas y 8 a medianas empresas.

En cuanto a los programas especiales diseñados en condiciones preferenciales con respaldo del Sistema Nacional de Garantías, durante el periodo enero-diciembre 2017, se continuó con la operación del programa de Financiamiento para la Reactivación Económica, lográndose una colocación de \$132,826,000.00 en beneficio de 115 empresas tabasqueñas, que sumados a los \$105,204,000.00 otorgados en el 2016 a 94 empresarios, arrojan un total de \$238,030,000.00 en beneficio de 209 empresas, superándose con ello, la bolsa considerada para Tabasco que fue de \$225,000,000.00 para el programa.

Los resultados de otros programas especiales operados en el mismo periodo enero-diciembre 2017, son los siguientes:

Programa	Créditos otorgados	Monto otorgado \$
Crédito Joven	30	8,570,800
Mujer Pyme	53	35,648,000.00

De estos programas especiales, en lo que corresponde a crédito joven, durante el año 2018 se han otorgado 33 créditos a través de la Banca Comercial por un monto de \$7,386,800.00.

IV.3.1.2. Programa Nacional de Financiamiento al Microempresario, PRONAFIM

El esquema de operación del Programa Nacional de Financiamiento al Microempresario PRONAFIM, es a través de microfinancieras acreditadas que son las que otorgan y recuperan los créditos. Durante 2017, las microfinancieras que operaron en Tabasco son originarias de otras entidades federativas, sin embargo, tienen como área de influencia mayormente, a los municipios de este estado.

Las acciones que realiza la Delegación en este programa consisten en la difusión del programa mediante pláticas y asesorías.

En coordinación con personal del PRONAFIM, durante 2017, se llevó a cabo un Taller Informativo con la participación de personal del Sistema de Administración Tributaria (SAT), como ponente.

En cuanto a financiamiento otorgado por el PRONAFIM, en el periodo enero-diciembre de 2017, se otorgaron \$85,562,781.00 en beneficio de 22,796 acreditados.

En lo que respecta al periodo enero-abril del 2018, a través de microfinancieras, el PRONAFIM ha otorgado financiamiento por \$9,525,652.38 en beneficio de 4994 acreditados.



Foto. Taller PRONAFIM otorgado por Instituciones Financieras.

IV.3.1.3. Registro Único de Garantías Mobiliarias, RUG

Con el propósito de potenciar el uso de bienes muebles como garantías para que las micro, pequeñas y medianas empresas obtengan financiamiento en mejores condiciones, estimulando la inversión, el crecimiento y la competitividad de la economía; este registro ya es utilizado cotidianamente por las instituciones bancarias y los organismos de crédito; por lo que la delegación recibe menos solicitudes. En 2017 el personal de la delegación, realizó una anotación y tres renovaciones en este registro. De enero a abril 2018, no se ha recibido trámite alguno sobre este programa.

IV.3.2. PND - Estrategia 4.8.4¹. Impulsar a los emprendedores y fortalecer a las micro, pequeñas y medianas empresas.

IV.3.2.1. Red de Puntos para Mover a México

La Red de Puntos para Mover a México es coordinada por la Secretaría de Desarrollo Económico y Turismo del Estado, sin que esta representación tenga injerencia alguna en la operación de los mismos, participando únicamente con un Punto que se localiza en las instalaciones de esta delegación, en el que durante el periodo enero-diciembre de 2017, se lograron 334 registros y 153 vinculaciones.

En lo que corresponde al periodo enero-abril del 2018, se tiene un avance de 31 registros y 4 vinculaciones por parte del Punto Mover a México que se encuentra en las instalaciones de la Delegación Federal de la Secretaría de Economía en el estado de Tabasco.

A petición del INADEM y por indicaciones de la Coordinación General de Delegaciones Federales se realizó supervisión a los 25 Puntos para mover a México instalados en el estado, cuyo diagnóstico, en términos generales, fue que los puntos instalados en los Ayuntamientos municipales y despachos

de consultoría, los mismos, operan de manera deficiente, en contraste, los instalados en las Instituciones de Educación Superior, operan de manera adecuada.

IV.3.2.2. Fortalecimiento de Incubadoras y Aceleradoras de Empresas

En el estado de Tabasco durante 2017, se tenían 4 Incubadoras Básicas y una de alto impacto reconocidas por el Instituto Nacional del Emprendedor, las cuales se encuentran localizadas en el municipio de Centro, específicamente en Villahermosa capital del estado y sólo una Incubadora Básica se localiza en el municipio de Paraíso.

Las incubadoras que obtuvieron reconocimiento durante 2017 son las siguientes:

Incubadora	Tipo de Incubadora	Organismo	Ubicación
Incubadora Canaco Servytur Villahermosa, A.C.	Básica	Canaco Servytur Villahermosa	Ciudad de Villahermosa, Tabasco
Centro de Incubación y Desarrollo de Negocios de la Universidad Tecnológica de Tabasco	Básica	Universidad Tecnológica de Tabasco	Poblado Parrilla, Centro, Tabasco
Centro de Emprendimiento de la Ujat (Cedem)	Básica	Universidad Juárez Autónoma de Tabasco	Ciudad de Villahermosa, Tabasco
Centro de Desarrollo Empresarial de la Universidad Politécnica del Golfo de México	Básica	Universidad Politécnica del Golfo de México	Paraíso, Tabasco
Startuplab Mx	Alto Impacto		Ciudad de Villahermosa, Tabasco

Cabe mencionar que, de enero a abril 2018, el INADEM aún no realiza procedimiento de reconocimiento a las Incubadoras, aunque contempla llevarlo a cabo a partir del segundo semestre del año.

IV.3.2.3. Campañas y talleres de sensibilización para la cultura emprendedora

En apoyo al Fomento a la cultura emprendedora, a la Universidad Juárez Autónoma de Tabasco se le autorizó un proyecto a través de la convocatoria 2.2 “Fomento de la cultura emprendedora y del espíritu emprendedor”, con una aportación del Fondo Nacional Emprendedor por \$1,461,600.00 para beneficiar a 400 emprendedores.

Folio	Nombre del proyecto	Monto otorgado por el INADEM
FNE-170518-C2-2-000006516	Tabasco Emprende con el Método Lean Startups MX	\$1,461,600.00

IV.3.2.4. Formación de capacidades

A través de la convocatoria 4.2 Formación Empresarial y Microfranquicias, se autorizaron 9 proyectos con una participación del INADEM por \$16,080,264.59, de los cuales, 7 fueron solicitados por la Cámara Nacional de Comercio, Servicios y Turismo de Villahermosa y 2 por empresas privadas.

Folio	Nombre del proyecto	Monto otorgado por el INADEM
FNE-170727-C4-2-00025962	Formación empresarial MIDEDEC	\$27,370.00
FNE-170822-C4-2-000034295	Tecnología en Equipamiento y Acondicionamiento Empresarial S.A. de C.V. Trujillo Luévano	\$29,894.59
FNE-170705-C4-2-000018524	Programa de capacitación y consultoría para 100 microempresas del sector comercio de Tabasco	\$2,940,000.00
FNE-170705-C4-2-000018525	Programa de Capacitación y Consultoría para 75 Microempresas del Sector Industrial en Tabasco	\$2,205,000.00
FNE-170705-C4-2-000018530	Programa de Capacitación y Consultoría para 45 Microempresas en Tabasco Sector Servicio	\$1,323,000.00
FNE-170705-C4-2-000018535	Programa de Capacitación y Consultoría para 75 Microempresas en Tabasco Grupo 1 (Sector Servicios)	\$2,205,000.00
FNE-170705-C4-2-000018539	Programa de Capacitación y Consultoría para 75 Microempresas del Sector Comercio en Tabasco	\$2,205,000.00
FNE-170705-C4-2-000018564	Programa de Capacitación y Consultoría para la Formación y Fortalecimiento de las Capacidades Empresariales de 100 Microempresas del Sector Comercio de Tabasco Grupo 1.	\$2,940,000.00
FNE-170705-C4-2-000018616	Programa de Capacitación y Consultoría para la Formación y Fortalecimiento de las Capacidades Empresariales de 75 Microempresas del Sector Comercio de Tabasco Grupo 2.	\$2,205,000.00
Total	9 proyectos	\$16,080,264.59

IV.3.2.5. Fondo Nacional Emprendedor

La colocación de recursos en el año 2017 del Fondo Nacional Emprendedor, muestra una aprobación de 118 proyectos con un monto total autorizado por parte del Instituto Nacional del Emprendedor de \$81,036,406.23, tal como se enlista en la tabla siguiente:

Convocatoria	No,	Aportaciones			
		INADEM	Gob. Edo. y/o Municipios	Otras aportaciones	Total
1.1 Desarrollo de Redes y Cadenas Globales de Valor	4	25,230,648.00		17,874,662.00	43,105,310.00
1.2 Productividad Económica Regional	2	5,050,110.00	3,165,266.00	1,884,844.00	10,100,220.00
1.3 Reactivación Económica y de apoyo a los Programas: De la Prevención Social de la Violencia y la Delincuencia y la Cruzada Nacional Contra el Hambre	5	17,716,946.16	4,404,000.00	4,931,480.51	27,052,426.67
2.1 Fomento a las Iniciativas de Innovación	1	4,725,449.48		2,417,407.66	7,142,857.14
2.2 Fomento a la Cultura Emprendedora y Espíritu Emprendedor	1	1,461,600.00		162,400.00	1,624,000.00
2.3 Creación y Fortalecimiento de Empresas Básicas a Través del Programa de Incubación en Línea	4	198,000.00		49,500.00	247,500.00
2.4 Incubación de Alto Impacto, Aceleración de Empresas y Talleres de Alta Especialización	1	300,000.00		200,000.00	500,000.00
3.1 Articulación y documentación del Ecosistema Emprendedor de Alto Impacto	5	3,447,000.00		740,000.00	4,187,000.00
3.3 Impulso al Emprendimiento de Alto Impacto	2	5,621,424.00			5,621,424.00
4.1 Fortalecimiento de Microempresas	84	1,204,964.00		133,884.99	1,338,848.99
4.2 Formación Empresarial y Microfranquicias	9	16,080,264.59		6,891,541.96	22,971,806.55
Proyectos a través de convenio PAC	0				
Total	118	81,036,406.23	7,569,266.00	35,285,721.12	123,891,393.35



Foto.

Entrega de equipos de Tecnologías de la Información.

IV.3.3. PND - Estrategia 4.8.5¹. Fomentar la economía social.

IV.3.3.1. Reactivación Económica

En cuanto al Fondo Nacional Emprendedor, a través de la convocatoria 1.3 Reactivación Económica y de apoyo a los Programas: De la Prevención Social de la Violencia y la Delincuencia y la Cruzada Nacional Contra el Hambre, se autorizaron 5 proyectos con una derrama del INADEM por \$17,716,946.16.

Folio	Nombre del proyecto	Monto otorgado por el INADEM
FNE-170516-C1-3-000006653	Proyecto Productivo Integral para la Reactivación Económica de la Empresa: Servicios Ambientales Perteneciente al Sector Petroquímico, Incrementando su Capacidad Instalada para el Mejoramiento de su Productividad	\$4,160,000.00
FNE-170516-C1-3-000007201	Reactivación Económica Confecciones Dimario	\$1,725,221.16
FNE-170517-C1-3-000007270	Exótica Textiles de Macuspana Tabasco	\$4,416,000.00
FNE-170515-C1-3-000006666	Productividad con Impacto Regional en la Producción de Azúcar Mascabado "Licho"	\$3,707,862.50
FNE-170515-C1-3-000007174	Productividad con Impacto Regional en la Producción de Azúcar Granulado de Piloncillo "AGRO"	\$3,707,862.50
Total	5 proyectos	\$17,716,946.16



Foto. Equipo otorgado a los beneficiarios de los proyectos aprobados.

En cuanto al Programa de Financiamiento para la Reactivación Económica diseñado para los estados de Tabasco y Campeche, se colocaron \$132,826,000.00 en beneficio de 115 empresas tabasqueñas, que sumados a los \$105,204,000.00 otorgados en 2016 a 94 empresarios, arroja un total de \$238,030,000.00 en beneficio de 209 empresas, superándose la bolsa considerada para Tabasco que inicialmente contaba con \$225,000,000.00 para el programa.

IV.3.3.2. Cruzada Nacional contra el Hambre y Programa Nacional para la Prevención Social de la Violencia y la Delincuencia

En 2017 y al 30 de abril de 2018, se implementó la Estrategia Nacional de Inclusión, con el propósito de reducir fuertemente los índices de pobreza en el País, motivo por el cual, en Tabasco, se conformaron varios grupos de trabajo en los que se considera la participación de actores del sector público federal, estatal y municipal. A la Delegación Federal de la Secretaría de Economía le corresponde participar en dos de dichas mesas de trabajo, en la de Ingreso/precio, donde funge como secretario técnico y en la de inclusión laboral.

IV.4 PRODEINN - Objetivo sectorial 4: Promover una mayor competencia en los mercados y avanzar hacia una mejora regulatoria integral.

IV.4.1. PND - Estrategia 4.7.2³. Implementar una mejora regulatoria integral.

IV.4.1.1. Denominaciones y Razones Sociales

El portal www.tuempresa.gob.mx es una plataforma electrónica a la que puede acceder cualquier ciudadano para solicitar la autorización en línea, del uso de denominaciones y/o razones sociales; y en la que los fedatarios públicos pueden dar los avisos de uso de las autorizaciones otorgadas.

Este esquema ha permitido a los interesados, realizar los trámites directamente, sin necesidad de acudir a la delegación. No obstante, en 2017 el personal de la delegación federal atendió 163 solicitudes; 80% de ellas correspondieron a los avisos de uso de las denominaciones autorizadas previamente. Por lo que respecta al año 2018, hasta el mes de abril se han resuelto 19 trámites, todos, ellos, han sido avisos de uso.

IV.4.2. PND - Estrategia 4.7.5³. Proteger los derechos del consumidor, mejorar la información de mercados y garantizar el derecho a la realización de operaciones comerciales claras y seguras.

IV.4.2.1. Sistema Nacional de Información e Integración de Mercados (SNIIM)

En cumplimiento a esta estrategia nacional, personal de esta Representación Federal realizó un levantamiento diario (en días hábiles) de precios al mayoreo de productos agrícolas, pecuarios y pesqueros en la Central de Abasto, tiendas de autoservicio y tortillerías establecidas en la ciudad de Villahermosa, de acuerdo al calendario establecido por la normativa; reportando de enero a diciembre de 2017:

606 encuestas de productos agrícolas.
128 encuestas de productos pecuarios y pesqueros.
499 encuestas de productos coyunturales.

En el ejercicio fiscal 2018, los alcances de las metas en el rubro de encuestas del SNIIM, arrojan en el primer cuatrimestre enero-abril de 2018, los siguientes datos:

196 encuestas de productos agrícolas.
106 encuestas de productos pecuarios y pesqueros.
161 encuestas de productos coyunturales.

En el periodo del ejercicio 2017 y en atención a lo establecido en las metas de promoción del SNIIM, se impartieron 6 pláticas, sobre el uso y beneficios del Sistema Nacional de Información e Integración de Mercados entre el sector agroalimentario, atendándose un total de 164 personas de la población objetivo.

³ Se orienta a la meta 4: "México Próspero". Objetivo 4.7. Garantizar reglas claras que incentiven el desarrollo de un mercado interno competitivo.



Foto. Plática del SNIIM con productores, en el marco del Consejo de Desarrollo Rural Sustentable del municipio del Centro



En lo que corresponde al periodo enero-abril de 2018, en la meta de promoción del SNIIM, se ha impartido 1 plática de 2 programadas en el año, dirigida a un grupo de veintidós productores del municipio de Tacotalpa, Tabasco.

De igual forma, se atendieron a usuarios que optaron por utilizar el módulo de enlaces comerciales, al colocar sus ofertas y/o demandas en la página del SNIIM, considerando la página como un aliado para mejorar sus estrategias de ventas.

En el apartado de Expo México como una estrategia del SNIIM, se registraron 12 eventos de ferias y exposiciones a celebrarse durante 2017 en el estado de Tabasco, dando puntual seguimiento a cada uno de los eventos. El calendario de eventos publicado en el módulo de Expo México es

aprovechado por los productores para dar a conocer sus productos y servicios a clientes potenciales. Para el ejercicio 2018, esta actividad no se programó debido a las instrucciones del área normativa correspondiente.

IV.4.2.2. Sistema de Comercio Interior y Abasto (SICIA)

Dentro de las metas que comprende el SICIA, se encuentra la instalación del Comité Estatal de Abasto Privado antes de la temporada de huracanes y tormentas tropicales. La instalación de dicho Comité se llevó a cabo el día 7 de abril de 2017, en la Delegación Federal de la Secretaría de Economía, contando con la presencia de autoridades estatales y federales que convergen en el restablecimiento y el abasto privado ante una contingencia. En dicha sesión, se contó con la participación de 32 representantes de las principales cadenas de tiendas de autoservicio y los centros de distribución, los cuales se manifestaron dispuestos a colaborar con las autoridades, durante el periodo de huracanes y tormentas tropicales, comprendido del 15 de mayo al 30 de noviembre de 2017.

Por otra parte, se llevó a cabo la actualización del directorio de bodegas de la Central de Abasto de Villahermosa, Tabasco; lográndose la actualización de la información de un total de 50 bodegas. Así también, se llevó a efecto este mismo proceso, con el directorio de las cadenas de autoservicios y centros de distribución, como Wal-Mart, Chedraui, Soriana, Oxxo y Extras, y otras más representativas en el Estado de Tabasco, cuya información fue actualizada en la plataforma Web del SICIA.

Para el ejercicio 2018, la instalación del Comité Estatal de Abasto se llevó a cabo el 26 de abril de 2018 en las instalaciones de la Secretaría de Economía, delegación Tabasco; con una asistencia de 26 representantes de la iniciativa privada, además de contar con la presencia y participación de autoridades federales y estatales que convergen en el tema de la distribución y el abasto privado.



Foto. Instalación del Comité de Abasto 2018.

De igual forma se hizo la actualización de 65 registros en la base de datos del Sistema de Información de Comercio Interior y Abasto (SICIA), con información de los principales centros distribuidores y centros comerciales más representativos en el estado de Tabasco.

IV.4.2.3. Procuraduría Federal del Consumidor (PROFECO)

Entre otras acciones, durante 2017, se coordinó la celebración del Buen Fin en Tabasco, implementándose un rol de guardias entre la PROFECO y la Delegación de Economía, así como un programa aleatorio de vigilancia a empresas participantes, a fin de dar atención a las quejas de los usuarios durante el periodo del programa. El Buen Fin se llevó a cabo del 17 al 20 de noviembre del mismo año.

De enero a abril de 2018, se siguen llevando a cabo, trabajos de coordinación con la delegación de la PROFECO en el estado de Tabasco, como sector coordinado; al intercambiar información de monitoreo de precios en productos sensibles al alza.

IV.5 PRODEINN - Objetivo sectorial 5: Incrementar los flujos internacionales de comercio y de inversión, así como el contenido nacional de las exportaciones.

IV.5.1 PND - Estrategia 5.3.1⁴: Impulsar y profundizar la política de apertura comercial para incentivar la participación de México en la economía global.

IV.5.1.1. Certificados de Origen

En 2017, se validaron 171 certificados de origen, principalmente para exportaciones de plátano fresco a países de la zona de los Balcanes, como Bosnia, Herzegovina y Montenegro. También se mantuvieron exportaciones de este fruto a Japón y a la Unión Europea, y se iniciaron envíos a Nueva Zelanda.

También se validaron certificados de origen para exportaciones de follaje y cacao seco en grano, a la Unión Europea.

En el periodo enero – abril de 2018, se han validado 31 registros para la exportación de los productos tradicionales hacia nuevos mercados, como Argentina, Perú y Ucrania. Así mismo se han atendido 58 solicitudes para validar certificados de origen,

IV.5.1.2. Cupos de Importación y Exportación

En 2017 se autorizó la asignación de cupo para exportar plátano fresco a Japón y se expidió un certificado de cupo para tal fin. En enero de 2018, se volvió a asignar el cupo y a expedir un certificado, para expedir el mismo producto al mismo mercado.

⁴ Se orienta a la meta 5: "México con responsabilidad global". Objetivo 5.3. Reafirmar el compromiso del País con el libre comercio, la movilidad de capitales y la integración productiva.

IV.5.1.3. Permisos Previos de Importación y Exportación (REGLA 8a y Avisos Automáticos de Exportación)

Durante 2017, se resolvieron 201 avisos automáticos de importación de productos siderúrgicos, principalmente de tubos, válvulas, y cables, provenientes primordialmente de los Estados Unidos de América. Durante el periodo enero-abril de 2018 se han resuelto 43 avisos automáticos de importación de productos siderúrgicos, tales como tubería de perforación y cables, originarios de Estados Unidos de América y Asia respectivamente.

En 2017 también se resolvieron doce avisos automáticos de importación de calzado de plástico originario de Brasil, y se otorgaron cuatro avisos automáticos de exportación de tomate fresco con destino a los Estados Unidos de América; en tanto que, en 2018, se han aprobado cuatro avisos automáticos de exportación de tomate fresco.

IV.5.1.4. Registro Nacional de Inversiones Extranjeras (RNIE)

La actividad petrolera no logró reactivarse en Tabasco durante 2017, lo que repercutió en el número de trámites de inversión extranjera, que usualmente presentaban las empresas que otorgaban diversos servicios técnicos y profesionales a la industria petrolera.

Se dictaminaron 19 trámites ante el Registro Nacional de Inversiones Extranjeras, el 90% de ellos, correspondieron a informes anuales y trimestrales.

V. Conclusiones

Es posible observar con la información descrita en el presente documento que durante este periodo, ha existido por parte del Gobierno Federal un gran apoyo para las Micro, Pequeñas y Medianas empresas de Tabasco. Solo en el ejercicio 2017, el Instituto Nacional del Emprendedor apoyó 118 proyectos en el estado de Tabasco, con un monto total de recursos del Fondo Nacional Emprendedor de \$81,036,406.23, asimismo, en estos proyectos, se obtuvo una aportación del Gobierno del Estado por \$7,569,266.00 y una participación privada por \$35,285,721.12, lo que ocasiona una derrama total en el estado por \$123,891,393.35.

Es necesario comentar que, a pesar de los apoyos, la crisis petrolera ha impactado a Tabasco, por ello, el número de trámites y servicios que brinda la Delegación, disminuyó durante 2017, de manera considerable.

Para rescatar esta situación, consideramos conveniente seguir promoviendo los programas que actualmente se tienen implementados para apoyar a las Mipymes, por lo que la bolsa de recursos del INADEM para el Grupo 3 donde se encuentra Tabasco, debe aprovecharse más, Asimismo, es importante mencionar que existe en el INADEM el compromiso de ser sumamente cuidadoso sobre el tipo de proyectos que aprueba, a fin de que los recursos que se destinan, sean eficientemente utilizados y aplicados, y detonen en un mejor desarrollo, generación de empleos y mayor competitividad económica de Tabasco.

Por otra parte, es urgente la necesidad planteada por el Sector empresarial del estado de implementar en 2018, un programa más flexible y accesible de reactivación económica de las Mipymes, que permita a las mismas, obtener financiamiento barato y pagadero a plazos adecuados.

Nuestra consideración acerca de la crisis económica actual de Tabasco, es que si puede atenderse, e incluso atacarse por dos vías, una, a través de la diversificación de las vocaciones productivas, es decir, destinarle más recursos a la agricultura, ganadería, pesca, turismo, y darle valor agregado a la producción, y la segunda vía, mediante la reingeniería petrolera, fortaleciendo a las empresas de este sector, con capacitación, certificaciones, transferencia de tecnología, entre otros factores. El sector petrolero, por mucho, ha sido un baluarte sustantivo para el estado.

Para darle valor agregado a las vocaciones productivas del estado, es necesaria la gestión exhaustiva del Gobierno estatal, así como, la participación de las Dependencias Federales del Gobierno de la República para que en coordinación y de manera conjunta se establezcan acciones que beneficien a los sectores importantes de la economía y con ello, se tome una nueva dirección en el desarrollo productivo de Tabasco.

Es así, que se considera necesario, un plan de acción que busque darle a Tabasco, un nuevo giro y una nueva dimensión en el ámbito económico y con ello, poder cumplir con una de las grandes necesidades del sector empresarial y productivo del estado.

Todos sabemos que esta necesidad es urgente y que cuando hay voluntad de todos los participantes se pueden lograr grandes circunstancias para Tabasco.

VI. Anexo

El cuadro siguiente muestra los proyectos aprobados del 1° de enero de 2017 al 30 de abril de 2018:

Conv.	Folio	Nombre	Monto INADEM	Monto Gob. Edo.	Monto Privado	Monto Total
1.1	FNE-170509-C1-1-000005423	Proyecto integral para el aumento de la productividad y competitividad del proceso productivo de peletizado de la empresa POLIPLASTS S. A. de C.V. incorporándose a nuevas cadenas globales de valor, sustituyendo importaciones, impulsando la industria petroquímica	\$6,420,000.00		\$4,780,000.00	\$11,200,000.00
1.1	FNE-170721-C1-1-000022861	Proyecto integral para fomentar la apertura y la diversificación de nuevos mercados internacionales de la empresa Grupo Industrial Sur. S.A. de C.V. A través de la mejora de procesos y aumento de la capacidad instalada para poder abastecer la demanda en Centroamérica	\$8,825,426.00		\$5,775,284.00	\$14,600,710.00
1.1	FNE-170718-C1-1-000023024	Proyecto Impulso para el Desarrollo de Proveduría de Tidsa, como Miembro Estratégico en la Cadena Global de Valor de Latina (Empresa Ancla), Mejorando la Capacidad Instalada, Aumentando la Productividad y Competitividad para Incrementar el Contenido Nacional Dirigido al Sector Petroquímico	\$4,120,000.00		\$2,980,000.00	\$7,100,000.00

1.1	FNE-170731-C1-1-000027954	Proyecto integral para la instalación de un probador de carga para elevadores y arañas para tubería perforación de pozos petroleros, para la inclusión de un nuevo servicio en el mercado, y lograr la sustitución de importaciones para la empresa HERRAMIENTAS VARCO	\$5,865,222.00		\$4,339,378.00	\$10,204,600.00
1.2	FNE-170523-C1-2-000009243	Programa de desarrollo regional para beneficiar a 13 microempresas del sector agroindustrial de Tabasco	\$2,216,500.00	\$1,465,100.00	\$751,400.00	\$4,433,000.00
1.2	FNE-170728-C1-2-000027170	Proyecto Integral para el Desarrollo Regional a Través del Impulso de la Competitividad de 13 Empresas Productoras de Quesos de Tabasco	\$2,833,610.00	\$1,700,166.00	\$1,133,444.00	\$5,667,220.00
1.3	FNE-170516-C1-3-000006653	Proyecto Productivo Integral para la Reactivación Económica de la Empresa: Servicios Ambientales Pertenciente al Sector Petroquímico, Incrementando su Capacidad Instalada para el Mejoramiento de su Productividad	\$4,160,000.00		\$4,190,000.00	\$8,350,000.00
1.3	FNE-170516-C1-3-000007201	Reactivación Económica Confecciones Dimario	\$1,725,221.16		\$741,480.51	\$2,466,701.67
1.3	FNE-170517-C1-3-000007270	Exótica Textiles de Macuspana Tabasco	\$4,416,000.00	\$4,404,000.00		\$8,820,000.00
1.3	FNE-170515-C1-3-000006666	Productividad con Impacto Regional en la Producción de Azúcar Mascabado "Licho"	\$3,707,862.50			\$3,707,862.50
2.1	FNE-170602-C2-1-000010114	Innovación del Cacao y Productos de Chocolate en México: Chocolate Reforma	\$4,725,449.48		\$2,417,407.66	\$7,142,857.14
1.3	FNE-170515-C1-3-000007174	Productividad con impacto regional en la producción de azúcar granulado de piloncillo "AGRO"	\$3,707,862.50			\$3,707,862.50

2.2	FNE-170518-C2-2-000006516	Tabasco Emprende con el Método Lean Startups MX	\$1,461,600.00		\$162,400.00	\$1,624,000.00
2.3	FNE-170616-C2-3-000010177	Aguas, jugos, licuados y postres "De Frente al Sol"	\$50,000.00		\$12,500.00	\$62,500.00
2.3	FNE-170406-C2-3-000000759	Santo Filete	\$48,000.00		\$12,000.00	\$60,000.00
2.3	FNE-170407-C2-3-000003272	Ferlis Baby Boutique	\$50,000.00		\$12,500.00	\$62,500.00
2.3	FNE-170613-C2-3-000010161	Chamofrappes Delicias	\$50,000.00		\$12,500.00	\$62,500.00
2.4	FNE-170412-C2-4-000002251	Billerticket, entrada a nuevo mercado mediante aceleración nacional	\$300,000.00		\$200,000.00	\$500,000.00
3.1	FNE-170507-C3-1-000003777	Startup Finance, programa de escalamiento y financiamiento para emprendedores de Tabasco	\$787,000.00		\$200,000.00	\$987,000.00
3.1	FNE-170502-C3-1-000006053	Cultura financiera para MiPyMES del sector de servicios de apoyo a los negocios	\$880,000.00		\$220,000.00	\$1,100,000.00
3.1	FNE-170502-C3-1-000006080	Cultura financiera para MiPyMES del sector turismo	\$880,000.00		\$220,000.00	\$1,100,000.00
3.1	FNE-170507-C3-1-000006081	Formación de inversionistas ángeles en el sector agroindustrial	\$450,000.00		\$50,000.00	\$500,000.00
3.1	FNE-170507-C3-1-000006251	Formación de inversionistas ángeles en el sector de servicio de apoyo a los negocios	\$450,000.00		\$50,000.00	\$500,000.00
3.3	FNE-170619-C3-3-000014689	Alto Impacto en la Reactivación Económica con Aumento a la Producción de Alimentos de Maíz: Macrotortillería IUCA	\$2,761,424.00			\$2,761,424.00
3.3	FNE-170709-C3-3-000019365	Desarrollo de la Plataforma que transforma y Fortalece la Investigación de Mercados y Auditoría en Puntos de Venta a través de la Integración de Inteligencia Artificial	\$2,860,000.00			\$2,860,000.00

		y una Estrategia en Procesos para su Escalamiento.				
4.1	FNE-170827-C4-1-000035035	Chamoyadas Tabasco	\$14,998.50		\$1,666.50	\$16,665.00
4.1	FNE-170920-C4-1-000043717	Haciendo crecer mi negocio con TIC'S	\$14,181.00		\$1,575.67	\$15,756.67
4.1	FNE-170913-C4-1-000041568	Mariana Centeno García	\$14,181.00		\$1,575.67	\$15,756.67
4.1	FNE-170920-C4-1-000035918	Incorporación de TIC'S en mi escuela	\$14,181.00		\$1,575.67	\$15,756.67
4.1	FNE-170920-C4-1-000035930	Fortaleciendo mis habilidades empresariales, a través de TIC'S	\$14,181.00		\$1,575.67	\$15,756.67
4.1	FNE-170920-C4-1-000036015	Mi negocio competitivo a través de Tecnologías de Información y Comunicación	\$14,181.00		\$1,575.67	\$15,756.67
4.1	FNE-170920-C4-1-000036021	Incorporación de TIC'S en mi empresa	\$14,181.00		\$1,575.67	\$15,756.67
4.1	FNE-170920-C4-1-000041558	Fortaleciendo mis habilidades empresariales, a través de TIC'S	\$14,181.00		\$1,575.67	\$15,756.67
4.1	FNE-170921-C4-1-000035928	Consolidando mi negocio con incorporación de TIC'S	\$14,181.00		\$1,575.67	\$15,756.67
4.1	FNE-170922-C4-1-000031984	Ser competitivo con mi carpintería	\$14,181.00		\$1,575.67	\$15,756.67
4.1	FNE-170922-C4-1-000036019	Haciendo crecer mi negocio con TIC'S	\$14,181.00		\$1,575.67	\$15,756.67
4.1	FNE-170922-C4-1-000043733	Consolidando mi negocio con incorporación de TIC'S	\$14,181.00		\$1,575.67	\$15,756.67
4.1	FNE-170925-C4-1-000044826	Mi negocio competitivo a través de Tecnologías de Información y Comunicaciones	\$14,181.00		\$1,575.67	\$15,756.67
4.1	FNE-170926-C4-1-000044957	Mi negocio competitivo a través de Tecnologías de Información y Comunicaciones	\$14,181.00		\$1,575.67	\$15,756.67
4.1	FNE-170926-C4-1-000045017	Haciendo crecer mi negocio con TIC'S	\$14,181.00		\$1,575.67	\$15,756.67

4.1	FNE-170926-C4-1-000045045	Consolidando mi negocio con incorporación de TIC'S	\$14,181.00		\$1,575.67	\$15,756.67
4.1	FNE-170927-C4-1-000045052	Haciendo crecer mi negocio con TIC'S	\$14,181.00		\$1,575.67	\$15,756.67
4.1	FNE-170928-C4-1-000044994	Fortaleciendo mis habilidades empresariales por medio de TIC'S	\$14,181.00		\$1,575.67	\$15,756.67
4.1	FNE-170928-C4-1-000046023	Incorporación de TIC'S en mi empresa	\$14,181.00		\$1,575.67	\$15,756.67
4.1	FNE-170928-C4-1-000046025	Haciendo crecer mi negocio con TIC'S	\$14,181.00		\$1,575.67	\$15,756.67
4.1	FNE-170908-C4-1-000040432	Fortaleciendo a mi empresa con TICS	\$11,122.10		\$1,235.79	\$12,357.89
4.1	FNE-170917-C4-1-000042342	Fortaleciendo a mi empresa con TICS	\$11,122.10		\$1,235.79	\$12,357.89
4.1	FNE-170930-C4-1-000046814	Aluminios La Bendición de Dios	\$14,299.10		\$1,588.79	\$15,887.89
4.1	FNE-170930-C4-1-000046856	Botanero la Miche Snack	\$14,299.10		\$1,588.79	\$15,887.89
4.1	FNE-170621-C4-1-000015534	Adquisición de TICS y asesoría empresarial	\$11,122.10		\$1,235.79	\$12,357.89
4.1	FNE-170901-C4-1-000036277	Fortalecimiento empresarial	\$14,593.50		\$1,621.50	\$16,215.00
4.1	FNE-170902-C4-1-000038776	Fortalecimiento empresarial	\$14,593.50		\$1,621.50	\$16,215.00
4.1	FNE-170902-C4-1-000039198	Fortalecimiento empresarial	\$14,593.50		\$1,621.50	\$16,215.00
4.1	FNE-170906-C4-1-000040055	Fortalecimiento empresarial	\$14,593.50		\$1,621.50	\$16,215.00
4.1	FNE-170906-C4-1-000040061	Fortalecimiento empresarial	\$14,593.50		\$1,621.50	\$16,215.00
4.1	FNE-170908-C4-1-000039328	Fortalecimiento empresarial	\$14,593.50		\$1,621.50	\$16,215.00
4.1	FNE-170908-C4-1-000041116	Fortalecimiento empresarial	\$14,593.50		\$1,621.50	\$16,215.00
4.1	FNE-170913-C4-1-000038006	Fortalecimiento empresarial	\$14,593.50		\$1,621.50	\$16,215.00

4.1	FNE-170930-C4-1-000046823	Fortalecimiento empresarial	\$14,593.50		\$1,621.50	\$16,215.00
4.1	FNE-170920-C4-1-000041468	Fortaleciendo mis habilidades empresariales, a través de TIC'S	\$14,181.00		\$1,575.67	\$15,756.67
4.1	FNE-170920-C4-1-000041572	Haciendo crecer mi negocio con TIC'S	\$14,181.00		\$1,575.67	\$15,756.67
4.1	FNE-170921-C4-1-000036018	Bebidas Emanuel García	\$14,181.00		\$1,575.67	\$15,756.67
4.1	FNE-170921-C4-1-000036223	Haciendo crecer mi negocio con TIC'S	\$14,181.00		\$1,575.67	\$15,756.67
4.1	FNE-170922-C4-1-000041489	Fortaleciendo mi habilidades empresariales, a través de TIC'S	\$14,181.00		\$1,575.67	\$15,756.67
4.1	FNE-170926-C4-1-000044982	Haciendo crecer mi negocio con TIC'S	\$14,181.00		\$1,575.67	\$15,756.67
4.1	FNE-170928-C4-1-000045930	Consolidando mi negocio con incorporación de TIC'S	\$14,181.00		\$1,575.67	\$15,756.67
4.1	FNE-170930-C4-1-000046668	Mi negocio competitivo a través de Tecnologías de Información y Comunicaciones	\$14,181.00		\$1,575.67	\$15,756.67
4.1	FNE-170928-C4-1-000046024	Incorporación de TIC'S en mi negocio	\$14,181.00		\$1,575.67	\$15,756.67
4.1	FNE-170810-C4-1-000029485	Incrementar la productividad de la CA Consumibles	\$14,634.00		\$1,626.00	\$16,260.00
4.1	FNE-170815-C4-1-000032298	Fortalecimiento de microempresas	\$14,634.00		\$1,626.00	\$16,260.00
4.1	FNE-170818-C4-1-000031986	Proyecto integral para implementación de tecnología de la Información en la empresa	\$14,634.00		\$1,626.00	\$16,260.00
4.1	FNE-170822-C4-1-000033942	Aumentar los beneficios de tecnología de De Mario Larrea López	\$14,634.00		\$1,626.00	\$16,260.00
4.1	FNE-170823-C4-1-000034265	Asesoría y tecnologías empresarial para el mejoramiento de la empresa	\$14,634.00		\$1,626.00	\$16,260.00
4.1	FNE-170823-C4-1-000034369	Asesoría y tecnología de punta para el mejoramiento de la	\$14,634.00		\$1,626.00	\$16,260.00

		empresa Pastelería el Rey			
4.1	FNE-170823-C4-1-000034379	Asesoría y tecnología para el mejor establecimiento de la empresa	\$14,634.00	\$1,626.00	\$16,260.00
4.1	FNE-170823-C4-1-000034396	Tecnología y asesoría para el mejoramiento de la Ferretería Loreto	\$14,634.00	\$1,626.00	\$16,260.00
4.1	FNE-170830-C4-1-000034346	Obtener tecnología de alto impacto para la empresa	\$14,634.00	\$1,626.00	\$16,260.00
4.1	FNE-170918-C4-1-000043296	Tecnología de alto impacto Bodega de Cemento	\$14,634.00	\$1,626.00	\$16,260.00
4.1	FNE-170928-C4-1-000045897	Proyecto integral para implementan de tecnologías de la información en la empresa Tay Gourmet	\$14,634.00	\$1,626.00	\$16,260.00
4.1	FNE-170929-C4-1-000046207	Santo Filete	\$14,634.00	\$1,626.00	\$16,260.00
4.1	FNE-170623-C4-1-000012136	Impulso empresarial y tecnológico para la empresa Batiri Corporation	\$14,634.00	\$1,626.00	\$16,260.00
4.1	FNE-170614-C4-1-000012419	Proyecto de fortalecimiento para la Purificadora Bonsai	\$14,634.00	\$1,626.00	\$16,260.00
4.1	FNE-170623-C4-1-000012592	Proyecto para impulsar la competitividad de la empresa Scash	\$14,634.00	\$1,626.00	\$16,260.00
4.1	FNE-170614-C4-1-000013738	Fortalecimiento empresarial y de TIC'S para JDR Crossfit	\$14,634.00	\$1,626.00	\$16,260.00
4.1	FNE-170620-C4-1-000013764	Fortalecimiento empresarial y de TIC'S para Dimix Studios	\$14,634.00	\$1,626.00	\$16,260.00
4.1	FNE-170620-C4-1-000013807	Proyecto de mejora empresarial y de TIC'S para la empresa El Troncho	\$14,634.00	\$1,626.00	\$16,260.00
4.1	FNE-170614-C4-1-000013809	Proyecto para la mejora empresarial y el acceso a TIC'S de la empresa Cristel Impresos	\$14,634.00	\$1,626.00	\$16,260.00
4.1	FNE-170614-C4-1-000013813	Proyecto para la mejora empresarial y el acceso a TIC'S de la empresa Baltimore	\$14,634.00	\$1,626.00	\$16,260.00
4.1	FNE-170614-C4-1-000013833	Proyecto empresarial y tecnológico para la empresa "Las Brisas"	\$14,634.00	\$1,626.00	\$16,260.00

4.1	FNE-170614-C4-1-000013875	Fortalecimiento empresarial y tecnológico para la empresa Elysur	\$14,634.00		\$1,626.00	\$16,260.00
4.1	FNE-170621-C4-1-000015811	Proyecto Vivale Soluciones Tecnológicas S.A. de C.v.	\$14,634.00		\$1,626.00	\$16,260.00
4.1	FNE-170622-C4-1-000016624	Proyecto de fortalecimiento para la empresa La Mexicana Atelier	\$14,634.00		\$1,626.00	\$16,260.00
4.1	FNE-170627-C4-1-000016868	Proyecto integral para implementar de tecnologías de la información en la empresa Iseb Organic S.A. DE C.V.	\$14,634.00		\$1,626.00	\$16,260.00
4.1	FNE-170622-C4-1-000011301	Adquisición de tecnología empresarial y asistencia técnica	\$14,634.00		\$1,626.00	\$16,260.00
4.1	FNE-170707-C4-1-000019976	Proyecto integral para implementar de tecnologías de la información en la empresa "Malandix"	\$14,634.00		\$1,626.00	\$16,260.00
4.1	FNE-170717-C4-1-000023087	Proyecto integral de la empresa On Disrupt	\$14,634.00		\$1,626.00	\$16,260.00
4.1	FNE-170724-C4-1-000024184	Proyecto para la empresa Jokmah	\$14,634.00		\$1,626.00	\$16,260.00
4.1	FNE-170928-C4-1-000045409	Fortalecimiento de micro empresas bajo la modalidad de participación y fortalezas	\$14,677.00		\$1,630.78	\$16,307.78
4.1	FNE-170816-C4-1-000026158	Implementación de cursos de capacitación en el Área Contable	\$14,593.50		\$1,621.50	\$16,215.00
4.1	FNE-170816-C4-1-000032692	Fortalecimiento empresarial	\$14,593.50		\$1,621.50	\$16,215.00
4.1	FNE-170816-C4-1-000033010	Fortalecimiento de microempresas	\$14,593.50		\$1,621.50	\$16,215.00
4.1	FNE-170823-C4-1-000035071	Fortalecimiento empresarial	\$14,593.50		\$1,621.50	\$16,215.00
4.1	FNE-170823-C4-1-000035087	Fortalecimiento empresarial	\$14,593.50		\$1,621.50	\$16,215.00
4.1	FNE-170824-C4-1-000035078	Fortalecimiento empresarial	\$14,593.50		\$1,621.50	\$16,215.00

4.1	FNE-170828-C4-1-000036646	Fortalecimiento empresarial	\$14,593.50		\$1,621.50	\$16,215.00
4.1	FNE-170828-C4-1-000036703	Fortalecimiento empresarial	\$14,593.50		\$1,621.50	\$16,215.00
4.1	FNE-170829-C4-1-000036900	Fortalecimiento empresarial	\$14,593.50		\$1,621.50	\$16,215.00
4.1	FNE-170830-C4-1-000038044	Fortalecimiento empresarial	\$14,593.50		\$1,621.50	\$16,215.00
4.1	FNE-170830-C4-1-000038060	Fortalecimiento empresarial	\$14,593.50		\$1,621.50	\$16,215.00
4.2 a	FNE-170727-C4-2-000025962	Formación empresarial MIDEC	\$27,370.00		\$11,730.00	\$39,100.00
4.2 a	FNE-170822-C4-2-000034295	Tecnología en equipamiento y acondicionamiento empresarial S.A. de C.V. Trujillo Luévano	\$29,894.59		\$12,811.96	\$42,706.55
4.2 b)	FNE-170705-C4-2-000018524	Programa de capacitación y consultoría para 100 microempresas del sector comercio de Tabasco	\$2,940,000.00		\$1,260,000.00	\$4,200,000.00
4.2 b)	FNE-170705-C4-2-000018525	Programa de Capacitación y Consultoría para 75 Microempresas del Sector Industrial en Tabasco	\$2,205,000.00		\$945,000.00	\$3,150,000.00
4.2 b)	FNE-170705-C4-2-000018530	Programa de Capacitación y Consultoría para 45 Microempresas en Tabasco Sector Servicio	\$1,323,000.00		\$567,000.00	\$1,890,000.00
4.2 b)	FNE-170705-C4-2-000018535	Programa de Capacitación y Consultoría para 75 Microempresas en Tabasco Grupo 1 (Sector Servicios)	\$2,205,000.00		\$945,000.00	\$3,150,000.00
4.2 b)	FNE-170705-C4-2-000018539	Programa de Capacitación y Consultoría para 75 Microempresas del Sector Comercio en Tabasco	\$2,205,000.00		\$945,000.00	\$3,150,000.00

4.2 b)	FNE-170705-C4-2-000018564	Programa de Capacitación y Consultoría para la Formación y Fortalecimiento de las Capacidades Empresariales de 100 Microempresas del Sector Comercio de Tabasco Grupo 1.	\$2,940,000.00		\$1,260,000.00	\$4,200,000.00
4.2 b)	FNE-170705-C4-2-000018616	Programa de Capacitación y Consultoría para la Formación y Fortalecimiento de las Capacidades Empresariales de 75 Microempresas del Sector Comercio de Tabasco Grupo 2.	\$2,205,000.00		\$945,000.00	\$3,150,000.00
T O T A L		118 Proyectos	\$81,036,406.23	\$7,569,266.00	\$35,285,721.12	\$123,891,393.35

VI. Glosario de términos

INADEM: Instituto Nacional del Emprendedor

RNIE: Registro Nacional de Inversiones Extranjeras

SDET: Secretaría de Desarrollo Económico y Turismo de Tabasco

PAC o PAC's: Proyectos al amparo del Convenio de Coordinación

RAE: Red de Apoyo al Emprendedor

UJAT: Universidad Juárez Autónoma de Tabasco

RUG: Registro Único de Garantías

IMPI: Instituto Mexicano de la Propiedad Industrial

PIL: Programa de Incubación en Línea

SE: Secretaría de Economía

PEXIM: Permisos Previos de Importación y Exportación

VUCEM: Ventanillo Única de Comercio Exterior