

PROFECO INFORMA SOBRE EL LLAMADO A REVISIÓN QUE HACE LA EMPRESA ERGOTRON INC. (OMNI MOUNT) SOBRE LOS SOPORTES PARA TELEVISIÓN MODELOS 0BFM60 Y 0BFM120 DEBIDO A QUE PRESENTAN RIESGO DE RUPTURA EN UNA DE SUS PARTES.



12 de mayo de 2014.

La empresa **Ergotron Inc.**, en coordinación con la Procuraduría Federal del Consumidor han puesto en marcha una campaña de servicio, derivado de la campaña de servicio que **Ergotron Inc.**, se encuentra realizando en los Estados Unidos de Norteamérica, relativo a los soportes para televisión modelos 0BFM60 y 0BFM120 que fueron comercializados bajo la marca OMNI MOUNT únicamente a través de las tiendas Sam's Club en el territorio nacional entre septiembre de 2012 y febrero de 2013, ya que pueden presentar lo siguiente:

- El "plato" que se atornilla al televisor podría desprenderse de la base del "brazo" provocando la caída del televisor.

Derivado de lo anterior, la empresa **Ergotron Inc.** Informó a ésta Procuraduría que los productos sobre los cuales ha identificado problemas que podrían implicar un riesgo para los consumidores, comprenden solamente los siguientes:

MODELO	NÚMERO DE PARTE	UPC/GTIN CODE	DATE CODE
OBFM120	45-309-223	698833024739 698833024736 10698833024736	ER121019- ER121026
OBFM60	45-310-223	698833021851 10698833021858 698833024753 10698833024750	ER121019- ER121026

La etiqueta de “DATE CODE” está claramente impresa en la parte frontal del soporte que se atornilla a la pared.

El número de unidades importadas para su comercialización en México (actualmente todas vendidas) es de 17,527 correspondientes al modelo OBFM60 y 3,910 correspondientes al modelo OBFM120 de las cuales solo podrían estar afectadas las relacionadas en el cuadro anterior. Si su producto se encuentra comprendido entre los señalados anteriormente, se le enviará por correo (sin costo alguno) un “kit” de reparación que podrá instalar usted mismos siguiendo las instrucciones que se acompañan.

Para solicitar el “kit” de reparación favor de ingresar a la página <http://www.ergotron.com/Support/RecallNotice/tabid/925/Default.aspx> en la cual se le solicitarán sus datos para el envío y podrá ponerse en contacto con la empresa Ergotron Inc. Una vez que haya solicitado el “kit” de reparación, éste tardará en llegar a su domicilio aproximadamente dos semanas.

La campaña de servicio tendrá una duración de 8 meses e iniciará partir de la publicación de la presente alerta en la página de ésta Procuraduría.

Actualmente no se cuenta con reportes o información sobre daños a las y los consumidores por la posible falla.

Profeco estará alerta al cumplimiento de esta empresa y puede atender las quejas de las y los consumidores y brindar asesoría en el teléfono del consumidor (5568 8722 en el D.F. y zona metropolitana, y 01 800 468 8722, larga distancia sin costo desde el resto del país).

Productos Ergotron

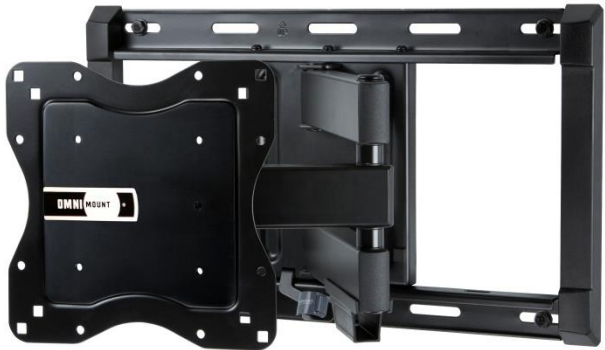
<i>Descripción del producto</i>	<i>Marca</i>	<i>Imagen</i>
<p>Soporte para televisión modelo 0BFM60.</p>	<p>Ergotron</p>	
<p>Soporte para televisión modelo 0BFM120</p>	<p>Ergotron</p>	

-000-