

SEMARNAT

SECRETARÍA DE
MEDIO AMBIENTE
Y RECURSOS NATURALES



PROFEPA

PROCURADURÍA FEDERAL DE
PROTECCIÓN AL AMBIENTE

CURSO-TALLER EN MATERIA DE RIESGO Y EMERGENCIAS AMBIENTALES

Revisión documental



15 de Noviembre de 2016

CONTENIDO



Revisión documental

Revisión Documental

Planeación (visita o revisión documental previa)

- Listado de Sustancias o Materiales Peligrosos, cantidades almacenamiento.



Revisión Documental

Planeación (visita o revisión documental previa)

- Plano de Arreglo de conjunto

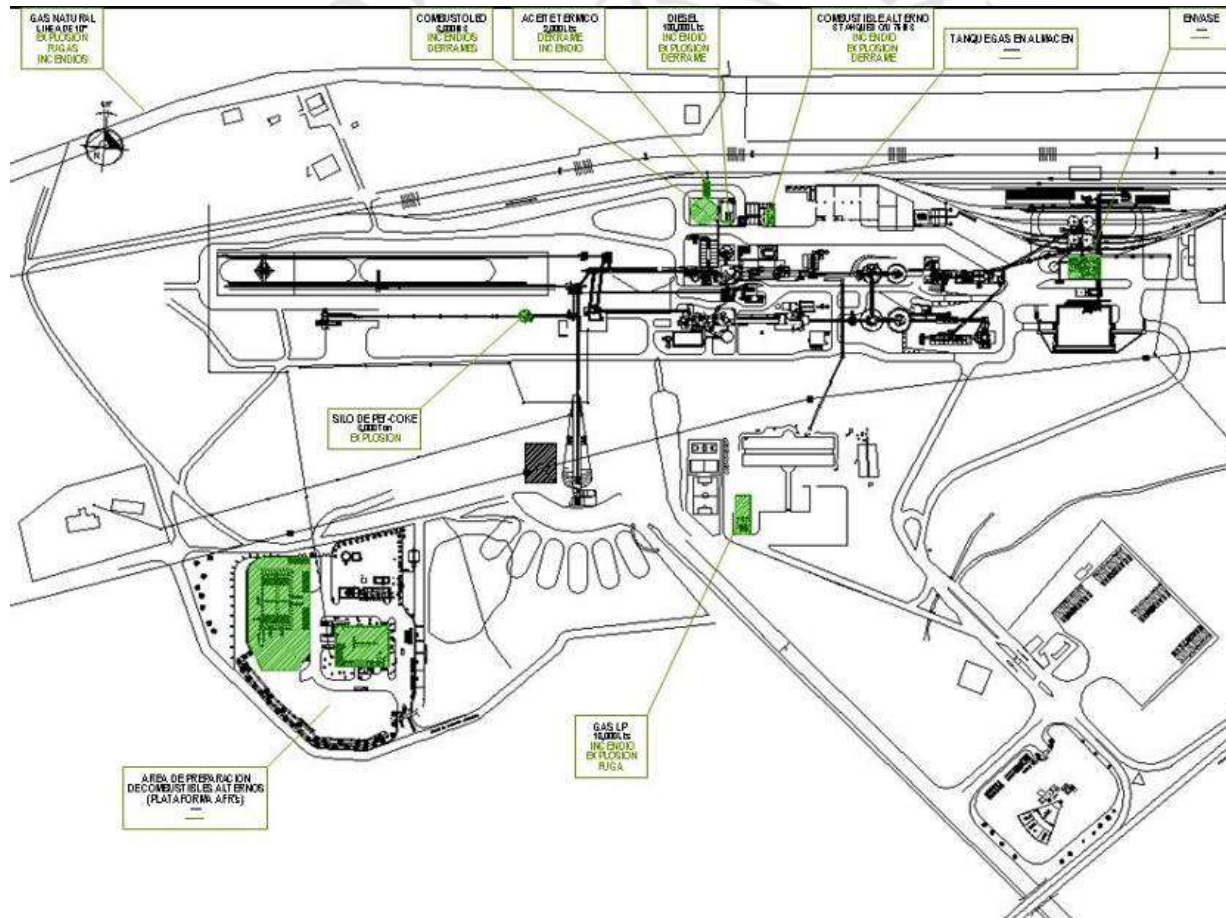

Revisión Documental

Planeación (visita o revisión documental previa)

- Diagramas de flujo de los proceso y servicios

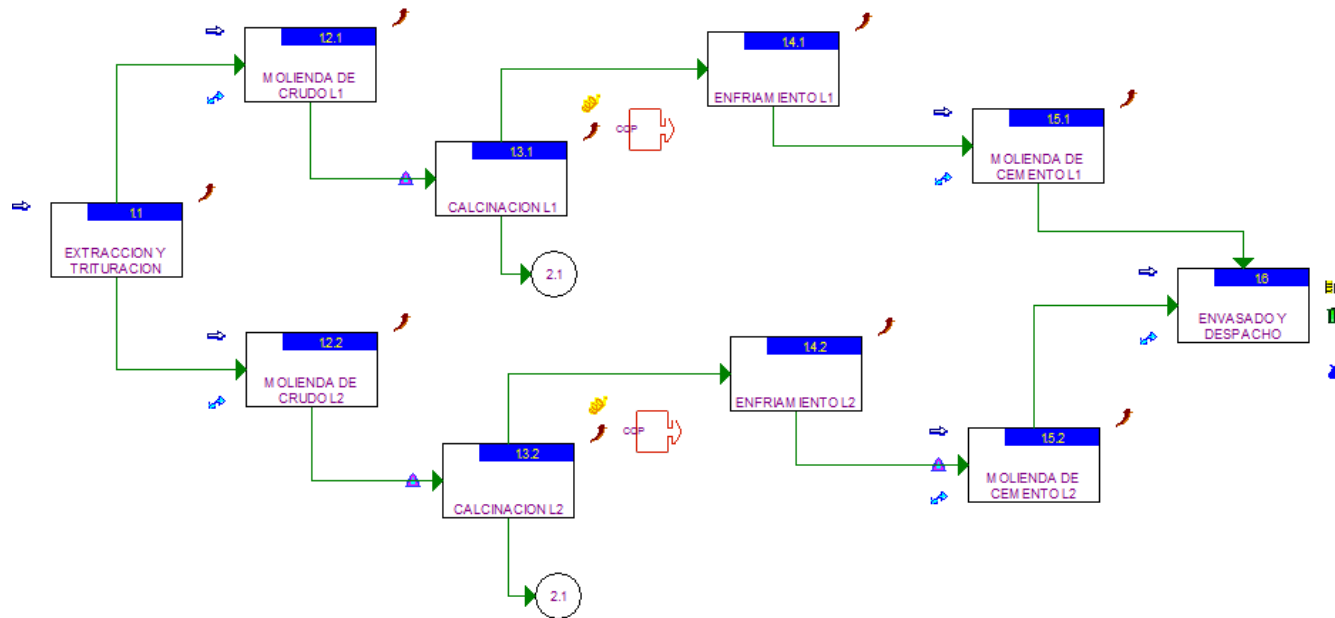

- Descripción de los procesos
- Breve historia de las instalaciones

Revisión Documental

Durante la Auditoria

- Manifestación de Impacto Ambiental (MIA).
- Resolutivo de Autorización de la MIA por parte de SEMARNAT y/o entidad Estatal.
- Informe entregado a las Autoridades del cumplimiento de condicionantes del resolutivo de la MIA.
- Estudio de Análisis de riesgo y acuse de entrega a la SEMARNAT
- Resolutivo del Análisis de Riesgo (en su caso)
- Informe entregado a la SEMARNAT del cumplimiento del resolutivo del Análisis de Riesgo (en su caso).

Revisión Documental

Durante la Auditoria

- Programa de Prevención de Accidentes (PPA)
- Oficio de Autorización o suficiencia Técnica del PPA por parte de SEMARNAT.
- Auditorías internas de Seguridad
- Estudio para analizar los riesgos potenciales de sustancias químicas peligrosos (NOM-005-STPS-1998, 5.2 y 7.1)
- Manual de procedimientos para el manejo, transporte y almacenamiento seguro de sustancias químicas peligrosas (NOM-005-STPS-1998, 5.3)

Revisión Documental

Durante la Auditoria

- Procedimiento de autorización para realizar las actividades peligrosas (NOM-005-STPS-1998, 7.2)
- Procedimientos de Operación (filosofía de operación)
- Procedimientos para el manejo y almacenamiento de Sustancias químicas y peligrosas.
- Procedimiento de corte y soldadura.
- Programa específico de seguridad e higiene para el manejo, transporte y almacenamiento de sustancias químicas peligrosas (NOM-005-STPS-1998, 5.12 y 8)
- Hojas de datos de seguridad de las sustancias que se manejan o almacenan.

Revisión Documental

Durante la Auditoria

- Análisis de riesgo potencial por el manejo de materiales peligrosos NOM-028-STPS-2012
- DTIs de los procesos y líneas de conducción de sustancias químicas
- Programas de Mantenimiento Anual
- Procedimientos para realizar las actividades de mantenimiento

Revisión Documental

Durante la Auditoria

- Registros de Mantenimiento que den cumplimiento al programa
 - Equipos de proceso
 - Tuberías
 - Bombas
 - Tanques
 - Dispositivos de Seguridad
 - Subestaciones eléctricas, generador de emergencia, CCM, Cuarto de baterías, etc.
 - Áreas de servicio

Revisión Documental

Durante la Auditoria

- Estudios integridad mecánica de Equipos críticos (SAI)
- Inventario de recipientes sujetos a presión
- Dictamen de una UV en materia Seguridad en RSP
- Licencias de funcionamiento de los recipientes sujetos a presión otorgadas por la STPS.
- Dictamen de una UV en materia de Gas L.P., acreditada.
- Dictamen de una UV en materia de Gas Natural
- Dictamen de instalaciones eléctricas por una Unidad de Verificación de la NOM-001-SEDE-2012; de áreas clasificadas.

Revisión Documental

Durante la Auditoria

- Registros de Medición de Nivel de Explosividad durante actividades de mantenimiento en áreas de proceso
- Reportes de medición de tierras de maquinaria y equipos, así como de instalaciones que manejen sustancias explosivas e inflamables.
- Plano de Pararrayos y medición de las tierras de los pararrayos.
- Seguro de riesgo ambiental vigente

Revisión Documental

Durante la Auditoria

- En caso de transportar sustancias peligrosas en vehículos propiedad de la empresa, presentar:
 - Permisos de la SCT
 - Programa y Registros de capacitación de los operadores de las unidades.
 - Programa de mantenimiento y registros de los vehículos
 - **Dictamen de UV autotransportes y Verificaciones**
 - Seguros vigentes
 - Hoja de Seguridad, Ruta, Emergencias, etc.

Revisión Documental

Durante la Auditoria

- En caso de contar con alguna **fFuente radiactiva**:
 - Autorización de la Comisión Nacional de Salvaguardias
 - Programa y Registros de capacitación de los operadores y responsable de las fuentes
 - Mediciones de exposición
 - Procedimiento de control, manejo y disposición de las fuentes
 - Capacitación del personal responsable

Revisión Documental

Durante la Auditoria

- En caso de contar con materia **Explosivos**:
 - Autorización de la SEDENA
 - Programa y Registros de capacitación de los operadores y responsable
 - Procedimiento de control, manejo
 - Capacitación del personal responsable
 - Autorizaciones de las empresas que suministran
 - Bitácoras de entradas y salidas
 - Reportes, Actas de Inspección de la SEDENA
 - Polvorines, etc.

Revisión Documental

Durante la Auditoria

- Documento de Actividades de Autorregulación que la Empresa ha Adoptado para administrar el riesgo ambiental la prevención y control de emergencias ambientales.
- Relación del personal Asociado a la Administración del riesgo ambiental, Capacitación y competencia.